

The logo for JTL, consisting of the letters 'JTL' in a bold, italicized, sans-serif font. The letters are black with a white outline and are set against a light gray background that features a stylized, abstract design of overlapping hexagons and curved lines.

# 排油煙機系列

安裝使用說明書

◆ 安裝及使用前請詳閱本說明書

## RoHS

單元 Unit	限用物質及其化學符號 Restricted substances and its chemical symbols					
	鉛Lead (Pb)	汞Mercury (Hg)	鎘Cadmium (Cd)	六價鉻 Hexavalent chromium (Cr <sup>+6</sup> )	多溴聯苯 Polybrominated biphenyls (PBB)	多溴二苯醚 Polybrominated diphenyl ethers (PBDE)
金屬類	○	○	○	○	○	○
馬達	○	○	○	○	○	○
電路版	○	○	○	○	○	○
電源線	○	○	○	○	○	○
LED燈	○	○	○	○	○	○
塑膠類	○	○	○	○	○	○
配線線材	○	○	○	○	○	○

備考1. “超出0.1wt%”及“超出0.01wt%”係指限用物質之百分比含量超出百分比含量基準值。  
 Note1: “Exceeding 0.1 wt%” and “exceeding 0.01wt%” indicate that the percentage content of the restricted substance exceeds the reference percentage value of presence condition.

備考2. “○”係指該項限用物質之百分比含量未超出百分比含量基準值。  
 Note2: “○” indicates that the percentage content of the restricted substance does not exceed the percentage of reference value of presence.

備考3. “-”係指該項限用物質為排除項目。  
 Note3: The “-” indicates that the restricted substance corresponds to the exemption.



目錄.....	P1
一、產品特性.....	P2
二、安裝方式及各部名稱.....	P3-P6
三、操作方法.....	P7
四、使用注意事項.....	P8
五、故障排除及保養方法.....	P9
六、產品規格.....	P10
七、保固條款.....	P11
八、產品保固卡.....	P12

## JT-1859M/1859L

- DC變頻馬達，節能環保，運轉效率高。
- 觸控式電子開關，燈號顯示操作狀態，段數顯示簡單明瞭，配備5段變速，選擇性多。
- 使用LED燈具，響應環保、節能減碳。
- 隱藏抽拉式強化玻璃導流煙板，易收納、易擦拭、不佔空間，使用更安全。
- 左右雙渦輪旋風馬達，高吸力、低噪音。

## JT-1681MW/1681LW

- 配載玻璃飾板外形，主流設計、時尚風格。
- 功能簡單，操作便利。
- 使用LED燈具，響應環保、節能減碳。
- 隱藏抽拉式強化玻璃導流煙板，易收納、易擦拭、不佔空間，使用更安全。

## JT-1836MR/1836LR

- 外觀設計新穎，線條簡單俐落，接縫少，易於清潔。
- 使用LED燈具，響應環保、節能減碳。
- 機身深度足夠，擋煙吸油效果加倍，健康沒威脅。
- 左右雙渦輪旋風馬達，高吸力、低噪音。
- 連結感測瓦斯爐火力，操作更方便。(使用RF Radio Frequency感測技術)

## JT-1831M/1831L

- 流線設計新穎，圓弧曲線簡單大方。
- 使用LED燈具，明亮響應環保、節能減碳。
- 機身深度足夠，擋煙吸油效果加倍，健康沒威脅。
- 直吸式單馬達，高吸力、低噪音。

## 二、安裝方式及各部名稱



依據低功率電波輻射性電機管理辦法:

- 第十二條 經型式認證合格之低功率射頻電機，非經許可，公司、商號或使用者均不得擅自變更頻率、加大功率或變更原設計之特性及功能。
- 第十四條 低功率射頻電機之使用不得影響飛航安全及干擾合法通信；經發現有干擾現象時，應立即停用，並改善至無干擾時方得繼續使用。
- 前項合法通信，指依電信法規定作業之無線電通信。低功率射頻電機須忍受合法通信或工業、科學及醫療用電波輻射性電機設備之干擾。

### (一)安裝注意事項

1. 安裝排油煙機之附近範圍，應避免有過多門窗而產生太大空氣對流，影響本機發揮其除排煙之效果。(圖1-1)
2. 當排油煙機與其他煮食爐同時操作時，請保持室內空氣流通。
3. 排油煙機安裝於爐具之正上方。(圖1-2)
4. 安裝後之機體不應歪斜，應保持水平，否則集油杯內積油將傾向單邊而溢出機體外。(圖1-3)
5. 排風出口至機體之距離，應盡量避免過長，以免氣流擠壓於管內，影響其排風效果。
6. 排油煙機之安裝高度以爐面至機體下方之距離作標準，參考高度為65~70cm。(圖1-4)
7. 排風管安裝時，排油煙機之排氣不得排入由燃燒瓦斯或其他燃料的器具之排煙管道內。
8. 固定排油煙機時，需將螺絲鎖緊固定於牆上，不可將油機掛在螺絲上。
9. 機體不可使用膠黏劑為固定方式，因膠黏劑不視為可靠的固定方式。
10. 需遵守排氣排放的相關規定。

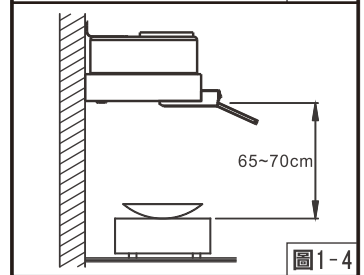
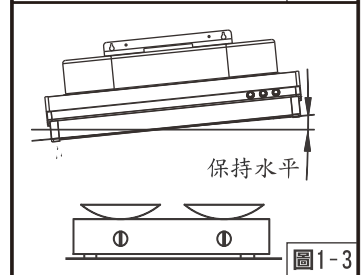
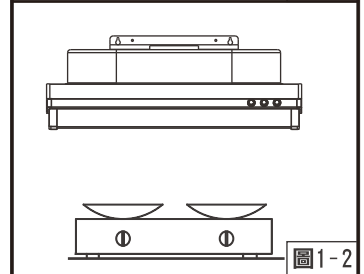
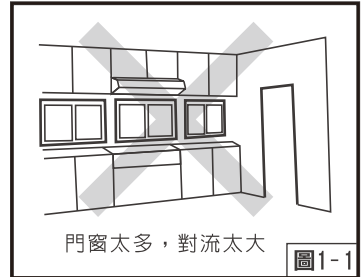

### (二)安裝方法

1. 打開紙箱檢視保證書、說明書、排風管和風管座等附屬配件是否齊全。
2. 安裝前先接上電源操作按鍵上之各項功能是否正常運作(馬達運轉、照明)。
3. 在已選定的安裝位置上，以1/4"鑽頭鑽孔，將孔塞(俗稱塑膠栓)塞入孔內，並於配合吊鐵鑰匙孔之孔位鎖上螺釘。(圖2-1)

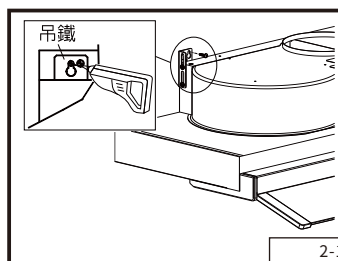

4. 調整機體兩側之掛鉤(吊鐵)(圖2-2)，將機體懸掛於螺釘上，懸掛後，必需於吊鐵圓孔處再鎖上一螺釘與牆壁固定。
5. 懸掛後，機體要保持一定水平。(安裝原則裡第3項已敘述)

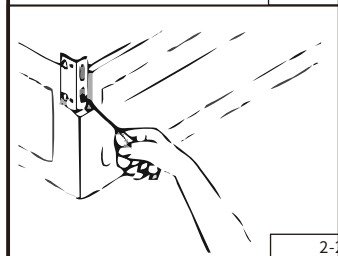

6. 排風管之安裝位置：
  - A. 選擇最近可通向室外之窗戶，裝設排風管穿窗而出。
  - B. 或選可通向室外之牆壁(非隔間牆壁)打洞，裝設排風管穿牆而出。

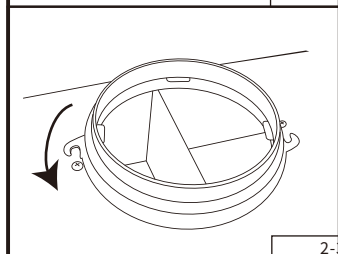

7. 裝設排風管：(圖2-3)(圖2-4)  
將排風管之一端套入合適之風管座，並將風管座端固定於機體出風口及排風管另一端固定於排氣孔上。

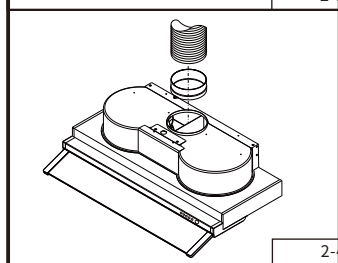

註：不要將插頭接地端折損，隨機附轉接頭可使用，並依照正確方式裝設。  
有關排風管之裝設，以上說明僅供參考，

## 二、安裝方式及各部名稱

### (三)安裝尺寸及各部名稱說明

JT-1859M/1859L

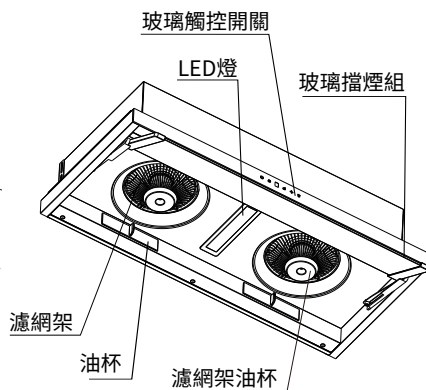
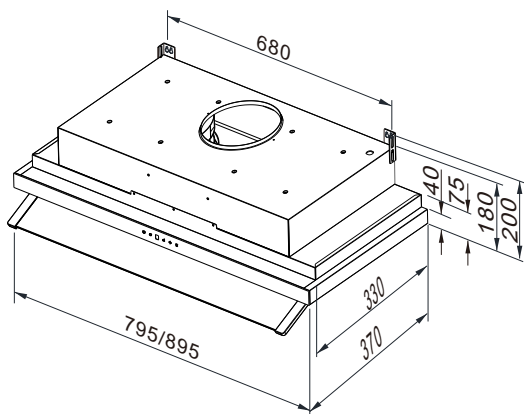

JT-1681MW/1681LW

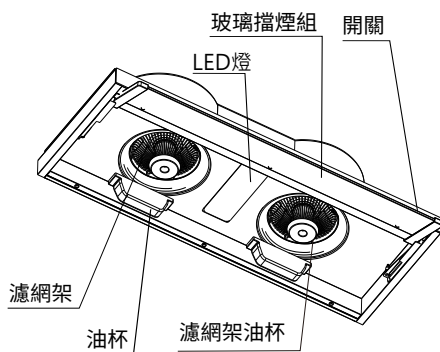
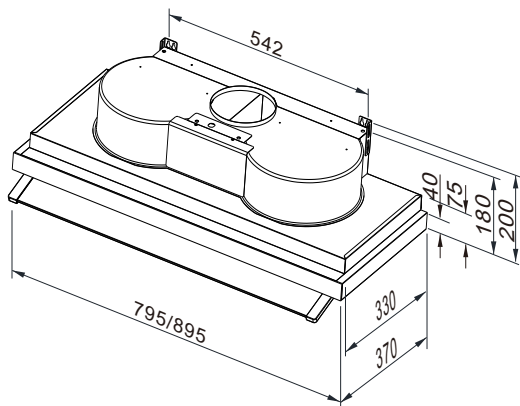

JT-1836MR/1836LR

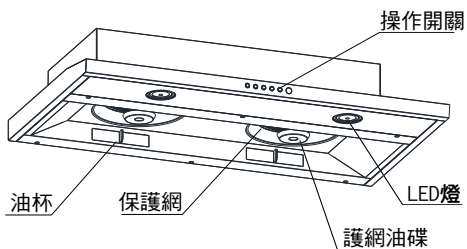
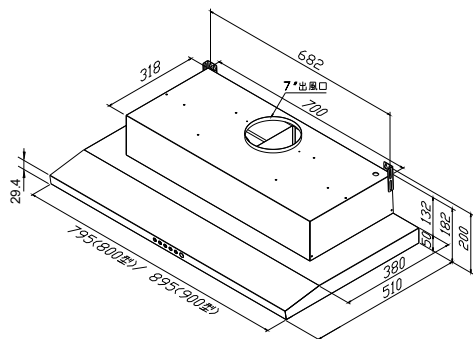

## 二、安裝方式及各部名稱

### (三)安裝尺寸及各部名稱說明

#### JT-1831M/1831L

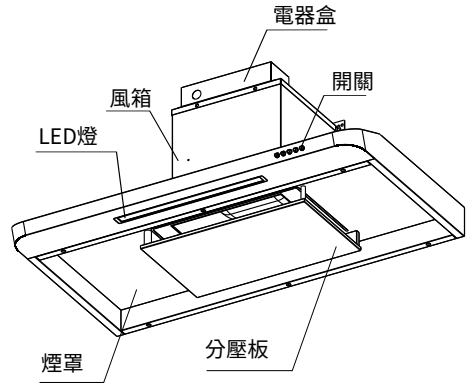
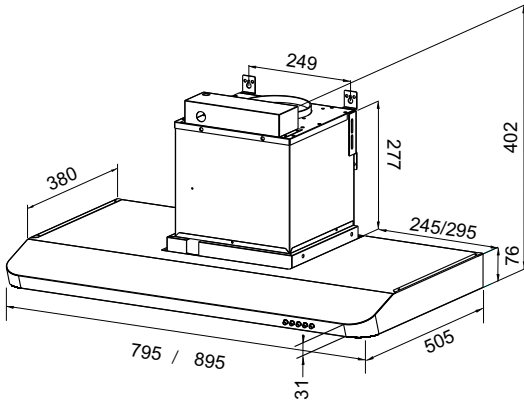

#### JT-1859M/1859L



電源



清新



顯示窗



調速



加速



燈光

- ⏻ 電源鍵：開啟時馬達以3速運轉，再按一次為關機。（顯示窗顯示3）按住此鍵兩秒後，即進入延遲模式；延遲模式即馬達會持續運作90秒（顯示窗閃爍數字2）後停機。
- 🔄 空氣清新：按壓電源鍵啟動後，再按此鍵馬達以最低速運作（顯示窗顯示1），運轉時間90分自動停止，若要停止可按電源鍵或其他轉速鍵，可重複開起使用。
- 📊 速度鍵：按壓電源鍵啟動後，再按此鍵可以調整馬達轉速。
- 🌀 加速鍵：按壓電源鍵啟動後，馬達以最高速運轉。按電源鍵解除此功能或按速度鍵切換調整其他轉速。
- 💡 照明燈：排油煙機上之LED照明燈由此鍵開關。

## JT-1681MW/1681LW



(1) 變速啟動開關：I 為低速、○ 為停止、II 為高速。



(2) 照明開關：按下符號端為燈亮。

### 玻璃擋煙板拉出/收回操作方式：



(1) 如圖1所示於玻璃擋煙板後端往上輕推，然後斜向往前順勢推出底處定位。

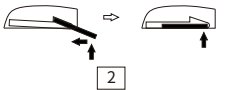

(2) 如圖2所示於玻璃擋煙板前端往上輕推，然後斜向往後順勢推至底處定位，最後再將玻璃擋煙板上推至平放。

## JT-1836MR/1836LR



- \* 連動時顯示 C (連動燈亮，電源燈亮)，非連動則顯示 O (連動燈滅，電源燈滅)。  
連動時，瓦斯爐關火後，排油煙機則 2 速運轉 (顯示窗閃爍)，60 秒後停止 (稱為：延遲模式)。  
連動時，觸碰連動鍵或電源鍵皆會取消連動 (燈皆滅)，並執行延遲模式。
- \* 非連動時，不論電源鍵為亮或滅，按壓連動鍵時即開啟連動 (連動燈亮，電源燈亮)。
- \* 非連動時，按電源鍵，馬達記憶為上次關機時速度運轉，便可再進行操作調速、高速；再按壓電源鍵關閉時，執行延遲模式，2 速運轉 (顯示窗閃爍) 60 秒後結束。
- \* 延遲模式下，按任何按鍵即可結束延遲模式並執行所指示之動作。
- \* 照明燈單獨控制燈光開關。
- \* 高速鍵啟動時馬達以最高速運轉，按電源鍵可解除，或調速鍵切換運轉其他速度。
- \* 調速鍵為 3 個段速循環切換。

## JT-1831M/1831L

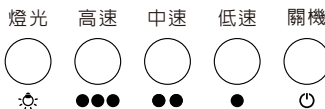

關機鍵	控制馬達停止
低速鍵	可直接啟動控制馬達低速運轉
中速鍵	可直接啟動控制馬達中速運轉
高速鍵	可直接啟動控制馬達高速運轉
燈光鍵	控制燈照明與熄燈

## 四、使用注意事項

1. 自然耗損性零件之更換，如燈具、免洗油杯等，不在壹年保固範圍內。
2. 本機使用規定電源為110V/60Hz，切勿使用非規定電源以避免電器破壞之危險。
3. 切勿在排油煙機下方直接燃燒，當烹調含酒精成分之食物，如燒酒雞…等，嚴禁鍋中燃火，以避免機體吸入火舌造成機體燃火之危險。注意：當與烹飪器具一起使用時，可觸及部位將會受熱，易產生安全疑慮。
4. 如有零組件故障或損壞，欲更換時請關閉電源或電源插頭拔掉再行更換，以免觸電或誤使馬達風葉運轉，致使受傷害（排油煙機運轉時勿將手或肢體置入風口以免受傷害）。
5. 每次使用後請以軟布擦拭以保持機體外部潔淨，不可用水直接沖洗機體以免產生漏電或損壞馬達。
6. 經常更換或清潔任何盛油或過濾裝置，以免油垢累積過多，清潔不易或影響產品效能。
7. 塑膠製零組件（如油杯、導油盤）嚴禁使用強酸或強鹼清潔劑浸泡清洗。
8. 若排油煙機配合燃燒瓦斯或其他燃料的器具同時使用，室內應具有適當的通風。
9. 烹飪時請同時啟動排油煙機，防止人體吸入過量油煙，有礙健康。
10. 使用後請保持馬達風扇一分鐘運轉，加強排除油機內殘留油垢，延長使用壽命。
11. 拆卸或清洗安裝時，請戴上棉布手套，以避免受傷。
12. 定期依說明書指示清除機體油垢，常保持機體潔淨，以免機體燃火危險。
13. 本機僅供家庭廚房吸排煙用途，勿移做其他商業或非家庭廚房吸排煙之用途，用於非家庭用途及商業場所非屬保固範圍內。
14. 如有選購配件「活性炭網組」（如圖示）應注意瞭解事項如下：  
本配件安裝於排油煙機出風口，做室內循環使用時，僅限於無油烹飪，如使用於一般有油烹飪，而造成室內油污或氣味不佳，概與「排油煙機」及「活性炭網組」提供者無關。
15. 為了產品使用正常及安全考量，每年用戶需聯絡本公司進行產品操作及功能性檢查與保養，以確保產品使用安全。
16. 本電器不預期供生理、感知、心智能力、經驗或知識不足之使用者(包含孩童)使用，除非在對其負有安全責任的人員之監護或指導下安全使用。
17. 孩童應受監護，以確保孩童不嬉玩電器。



- ※ 「台灣瓦斯器材工業同業公會」建議：烘碗機、瓦斯爐、排油煙機、家用熱水器等設備，每5年需更新以保障使用安全。
- ※ 電熱產品使用時，請勿外出。

# 五、故障排除及保養方法

- 產品如發生故障，無法自行排除時，請立即洽本公司客服中心處理。
- 保固期內，若因自行拆卸或由非本公司人員修理後仍須再作修復者，本公司將酌收修理費用。
- 簡易故障排除表：

狀況	原因	處置方法
無電源	插頭沒插、插座無電、停電	檢查插頭、插座、電源
	機器故障	報請服務員維修
馬達不轉	開關故障	報請服務員維修
	風葉卡住	報請服務員維修
	電容器損壞	報請服務員維修
	馬達燒毀	報請服務員維修
機身震動	風葉變形	報請服務員維修
	馬達/風葉沒鎖緊	報請服務員維修
	點焊脫落	報請服務員維修
吸力不強	除油煙機與爐面距離太高	報請服務員維修
	排風管太長彎角過於死角	報請服務員維修
	門窗通風太多，對流太大	報請服務員維修
	安裝於窗戶所導致	報請服務員維修
燈泡不亮	燈泡故障	關閉電源更換燈泡
機體裝設歪斜	左右歪斜	調整吊鐵或報請服務員維修
	向前傾斜	將木螺釘再行鎖入牆壁或查看鎖合於機體上之吊鐵其螺絲是否鬆落或報請服務員維修

※電源線損壞時，必須由製造廠、本公司服務單位或具有相關資格人員加以更換，以避免危險，確保安全。

## 保養方法

- \* 為發揮本機最佳性能，延長其使用壽命，應經常注意保養。
- \* 保養維修時須將電源插頭拔除。

### ● 清潔方法：

使用後請用乾布或沾有中性清潔劑之抹布，擦拭機體外殼與底板，經常保持乾淨以維護其美觀及衛生。

### ● 清除積存之油污：

當集油杯內所盛之油汁已達八分滿，請將杯內油汁倒掉，避免有溢出的可能。

- 使用後請保持一分鐘運轉，可強制排出機內殘留油垢，延長使用壽命。
- 使用超過五年之機器，其零件皆已老化，公司提供免費安檢。

## 六、產品規格

※機型及規格若有變更，以本公司現況為準，不另行通知。

項次 \ 機種	JT-1859M	JT-1859L	JT-1681MW	JT-1681LW
淨重	13kg	14kg	11.5kg	12.5kg
機體尺寸 (mm)	795×370×180mm	895×370×180mm	795×370×180mm	895×370×180mm
額定電壓	110V / 60Hz	110V / 60Hz	110V / 60Hz	110V / 60Hz
出風口徑	Φ178mm	Φ178mm	Φ178mm	Φ178mm
照明	1.5W LED	1.5W LED	6W LED	6W LED
調速	五速可調	五速可調	二速可調	二速可調
高速	2000r.p.m.	2000r.p.m.	1600r.p.m.	1600r.p.m.
消耗功率	255W	255W	160W	160W

項次 \ 機種	JT-1831M	JT-1831L	JT-1836MR	JT-1836LR
淨重	14.5kg	15.5kg	14kg	14.5kg
機體尺寸 (mm)	795×505×402mm	895×505×402mm	795×510×182mm	895×510×182mm
額定電壓	110V / 60Hz	110V / 60Hz	110V / 60Hz	110V / 60Hz
出風口徑	Φ150mm	Φ150mm	Φ178mm	Φ178mm
照明	8W LED	8W LED	1W LEDx2	1W LEDx2
調速	三速可調	三速可調	三速可調	三速可調
高速	2200r.p.m.	2200r.p.m.	1800r.p.m.	1800r.p.m.
消耗功率	306W	306W	290W	290W

## 保固條款

- (一) 產品使用前請詳閱「使用說明書」，並依「使用說明書」指示操作使用，避免操作使用不當導致產品故障或事故發生，致使保固權益受損。
- (二) 為確保您的權益，產品保固回函資料請妥善保存，遺失恕不補發，內容填寫若有記載不實、空白、塗改…等，導致無法正確判定購買資訊（購買日期、購買型號、購買店家）之情況，將以產品製造號碼貼紙所載之製造日期三個月起計算保固期間。
- (三) 產品首次維修時，為確保您的權益，請出示產品保固回函資料或購買日期之證明文件，以利保固期間計算。
- (四) 為減少或避免產品使用說明書、產品回函資料，長時間未使用致使資料毀損或遺失，請掃描側邊 QR Code，進行產品保固資料填寫，以維護您的權益。
- (五) 保固相關內容說明
  1. 產品保固期間與內容：請參閱產品使用說明書所載之項目與期間。
  2. 凡購買本公司品牌或代理產品，均享有自購買日起一年內之產品保固服務。
  3. 逾產品保固期如有故障報修，將酌收檢修工資，若有更換零件，則材料費用另計，依喜特麗國際股份有限公司公告之價目表收費。
  4. 維修零件提供的最低保證為製造後五年，若超過五年，不保證有可供維修的零件進行維修。
  5. 若有安裝位置異常，無法保證維修技師安全狀況或維修空間不足，維修技師得以拒絕維修服務。
  6. 若因配管、配電…等因素，須由原承作廠商維修處理。
  7. 如有下列情形之一者，雖在保證期間內，恕不提供免費更換零件、維修…等服務，依喜特麗國際股份有限公司公告之價目表收費
    - (1) 消耗性零件：照明燈具類、油杯、油網、濾網、濾心、電池、刀片、操作面板、機殼、插座…等。
    - (2) 配件或附屬品：給水管、排水管、收納架、刷頭、保險絲、螺桿、套筒…等。
    - (3) 產品安裝於不正確的使用環境，如水壓、瓦斯壓或電壓過大（過小），部分需進水之產品如：熱水器或飲水機則不得直接使用地下水、環境因素（硫磺、沼氣、鹽害、粉塵、化學…等）礦物質成份過高之水源（需安裝前置濾心過濾礦物質）。
    - (4) 天災（地震、颱風、雷擊…等）天然災害、異物侵入（老鼠、蟑螂、螞蟻、壁虎、蜘蛛…等）。
    - (5) 人為疏失：未由專業技師安裝、移動安裝位置、移機、維修或未注意使用狀況產生碰撞、摔落…等，導致產品受損、故障。
    - (6) 產品使用於非家庭環境（例：營業場所、工廠、公司、學校、飯店…等公告所）。
    - (7) 環境因素造成線路或零件氧化（如空氣中鹽分或硫磺量過高、高溫潮濕、長期曝曬、雨淋等…）。
    - (8) 使用與保養：未依使用說明書指示操作與未定期保養導致產品故障。

本公司保有修改條款之權利

# 八、產品保固卡

## 產品保固卡

產品品名：

用戶姓名：

電話：

住家：

手機：

生日： / /

安裝地址：

E-mail：

購買日期： / /

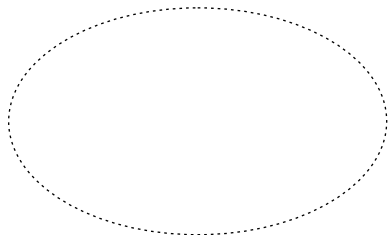

免付費服務專線：0800-380-999或04-2358-3569



**JTU** 喜特麗國際股份有限公司



## 「VIP專屬的尊榮服務」

為確保產品使用安全，本公司每年提供乙次  
免費到府安檢服務，請來電預約安排



喜特麗國際股份有限公司

免付費服務電話：0800-380999

---

地址：台中市南屯區工業21路23號

網址：[www.e-jtl.com.tw](http://www.e-jtl.com.tw)