



JT-EB112 蒸氣烤箱

安裝使用說明書 & 保固卡

「VIP專屬的尊榮服務」

為確保產品使用安全，本公司每年提供乙次
免費到府安檢服務，請來電預約安排



喜特麗國際股份有限公司
免付費服務電話：0800-380999

地址：台中市南屯區工業21路23號 網址：www.e-jtl.com.tw

10604

◆ 安裝及使用前請詳閱本說明書



目錄

一、前言.....	P2
二、附錄.....	P2
三、重要安全指示.....	P2
四、使用注意事項.....	P4
五、安裝之重要資訊.....	P5
六、安裝位置說明.....	P5
七、安裝尺寸.....	P6
八、嵌入方法.....	P7
九、首次使用前注意事項.....	P7
十、操作說明.....	P8
十一、故障排除.....	P17
十二、各部名稱.....	P18
十三、產品規格.....	P19
十四、產品保固條款.....	P20
十五、產品保固卡.....	P21

一、前言

- 1.當本產品的門是打開的狀態下，請勿嘗試操作。更重要的，請勿損壞或更改安全連動鎖。
- 2.請勿於本產品正面與門板中間放置任何物品，或任由汙漬或清潔劑殘渣累積於密封膠條表面。
- 3.警告：若是門與門之密封膠條有損壞情形，或是還未被專業人員維修完成之前，請勿使用此產品。

二、附錄

若此產品沒被維持良好的清潔度，其外觀可能會降低並影響到其使用壽命，進而導致危險狀況。

三、重要安全指示

【警告】為降低火災、觸電，人身傷害之危險，請注意以下各點：

- 1.警告：液體與其他食物請勿放在密封容器裡加熱，因為容易爆炸。
- 2.警告：此產品須由專業人員安裝與維修服務，以免發生危險。
- 3.為安全起見，除非在專人監督的情形下並已充分了解如何安全地使用此產品，本產品不建議交由8歲以下孩童以及身心障礙或缺乏相關經驗之使用者操作。
- 4.產品與電線請放置於8歲以下孩童接觸不到的地方。
- 5.此產品請做定期的清潔，有食物殘留請務必移除。
- 6.請詳讀並注意本說明書上的「四、注意事項」內容。
- 7.只使用適合在蒸烤爐內的器具。
- 8.若使用過程產生煙霧，請關閉電源或將插頭拔除，並保持爐門關閉以抑制任何火焰。
- 9.請勿將食物過度烹飪。
- 10.請勿使用此產品作為儲藏功能，請勿存放物品。
- 11.產品安裝與安裝處，請依本說明書指示。

- 12.此產品應僅作為家用電器與類似用途如：
商店之員工廚房區、辦公室與其他一般工作環境、飯店或汽車旅館與其他住宿型環境、農舍、民宿等環境。
 - 13.若電源線有損壞應由製造商、經銷商或其客服等專業人員更換，以免發生危險。
 - 14.此產品請勿於戶外使用或存放。
 - 15.此產品使用時請勿接近水、潮溼的地下室或接近泳池等。
 - 16.此產品使用時，可碰觸到的表面可能在使用期間容易變熱，請避免電線碰觸到高溫表面且勿檔住其通風口。
 - 17.請勿將電源線掛在桌子或櫃檯邊緣。
 - 18.若未將烤箱保持在乾淨的狀態可能導致表面的劣化，將可能影響器具的壽命並導致危險。
 - 19.奶瓶之液體與嬰兒食物加熱後需攪拌或搖動，並確認溫度適當才能餵食以免燙傷。
 - 20.請做好監看孩童，勿讓孩童將此產品當玩具把玩。
 - 21.此產品不能作為外部定時器或單獨的遙控器系統使用。
 - 22.易接觸到的部位在使用期間容易變熱，請避免讓小孩接觸。
 - 23.不可使用蒸汽清洗器清洗產品。
 - 24.本產品在使用期間容易變熱，請特別小心勿碰觸到內部之熱部件。
 - 25.警告：此產品與其易接觸到的部位在使用期間容易變熱，請特別小心避免碰觸到熱部件，避免讓小於8歲之孩童接觸，除非有人持續監管狀況下。
 - 26.放置此產品之收納櫃表面可能會變熱。
 - 27.警告：搬動此機時，請勿只握住把手(此機重量較重，只握把手易斷)。
 - 28.請在每次使用後，請立即清潔此機裝水之容器。
 - 29.請勿使用紙杯和耐溫120度以下之塑膠容器，建議可用玻璃、陶瓷、不鏽鋼...等材質之器具。
 - 30.蒸汽是本產品的主要加熱功能。
- ※ 請仔細閱讀並妥善保存此說明書，做為後續操作參考。

四、使用注意事項

- 1.請勿任意拆卸本產品，以免因觸摸某些內部組件，而導致嚴重的人身傷害或死亡。
- 2.接地不當可能會導致觸電，接地線未裝置好之前請勿插電。
- 3.本機必須接地，當發生短路的情況下，可減少觸電的風險。
- 4.本機配備有具有接地線的電線，並帶有接地插頭，插頭必須插入已正確安裝和接地的插座。若對接地說明不理解或有任何疑問，可諮詢專業的技師或本公司售後服務人員。
- 5.注意清潔前先拔除電源插頭，另外幾點清潔時注意事項，如下：
 - 1)使用完畢後，請用微濕抹布清潔機腔。
 - 2)內部配件清潔時，請使用肥皂水清潔。
 - 3)門框與密封膠條及其附近的零配件若有髒汙時，請用濕抹布小心擦拭。
 - 4)請勿用粗糙的磨面清潔器具或金屬刮刀清潔門板玻璃，以避免造成刮傷表面，導致玻璃破裂之可能。

【烤盤使用注意事項】

- 1.玻璃烤盤在使用之前，請觀察是否有破裂之情況，如果有的話，建議即時更換。
- 2.烤盤為玻璃器皿，應輕取輕放，如不慎損壞破裂，應更換烤盤並注意玻璃碎片之清理。
- 3.玻璃烤盤本身較重，使用過程中應使用雙手拿取，以免跌落損壞。
- 4.玻璃烤盤應避免過大溫差的衝擊，以免破裂。
- 5.加熱過程中，不應使用低溫或常溫的液體澆灑烤盤。
- 6.加熱及烹調食物完成後，玻璃烤盤應避免直接投入水中浸泡或直接沖水、承水，應等玻璃烤盤完全放涼後再進行清潔。

五、安裝之重要資訊

- 1.此產品不得作為商業用途。
- 2.請遵守此安裝說明書內容，並注意此產品須由專業的技師安裝。
- 3.本產品設計為永久性安裝3PIN電源線，並且只能由授權專業技師依照連接圖進行安裝。
- 4.此機配有插頭，只能連接到正確安裝的接地插座。
- 5.如果需要安裝新插座，安裝和電線連接只能由合格的電工進行，如果在安裝之後插頭已不能使用，則在安裝位置建議設有切斷裝置。
- 6.保險絲請需用16A或以上規格。安裝過程不能插電，當安裝此機時，必須提供防止未來意外觸碰的防護。
- 7.不可使用電源變壓器、多孔插座和延長線，因過載導致火災災情的發生。
- 8.使用中的接觸表面可能會造成燙傷手。

六、安裝位置說明

- 1.此機僅能完全裝置於廚房中使用。
- 2.此機不是被設計來用作桌面器具。
- 3.安裝此機的後方位置不得有壁面擋住。
- 4.安裝此機上方的櫃體牆面與底部或背板之間必須保持至少45 mm的間距。
- 5.安裝之機櫃須保留250 cm² 開放通風空間，可用切割底板或安裝通風架方式。
- 6.通風槽和進氣口不得被覆蓋住。
- 7.按照本安裝說明進行安裝，才能保證本機的安全運作。
- 8.建議交由專業的技師進行安裝動作，若交由非專業的安裝人員進行安裝；對於不正確安裝而造成的任何損壞，則由該員自行負責。
- 9.裝置此機的地方必須能耐熱到90°C。

七、安裝尺寸

此機通風口後面至少保留
250cm²之通風範圍

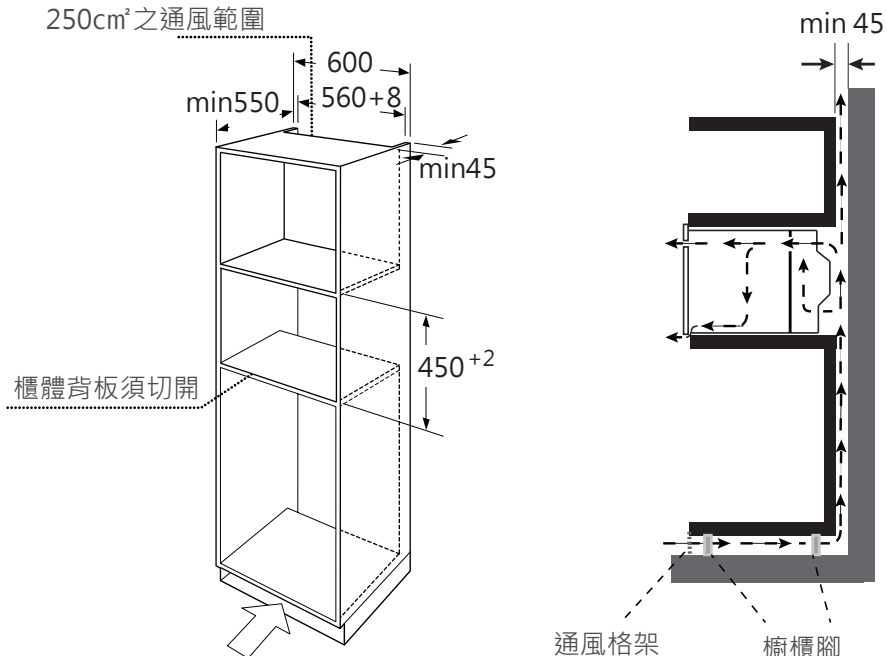

櫃體底板與蒸氣烤箱間至少
保留250cm²之通風範圍

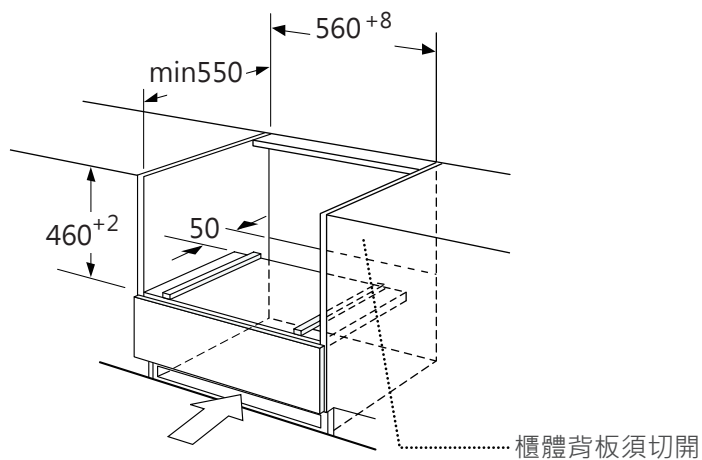

櫃體底板與蒸氣烤箱間至少
保留250cm²之通風範圍

【注意】此蒸氣烤箱上方須保留通風間距

八、嵌入方法

安裝時請勿單握或單攜此機門把，因為門把無法承受此機重量，易因此而造成斷裂之可能

- 1)小心將此機推入櫃體內並確保位置置中
- 2)開啟門板後，利用隨機提供之螺絲將此蒸氣烤箱鎖緊於櫃體內

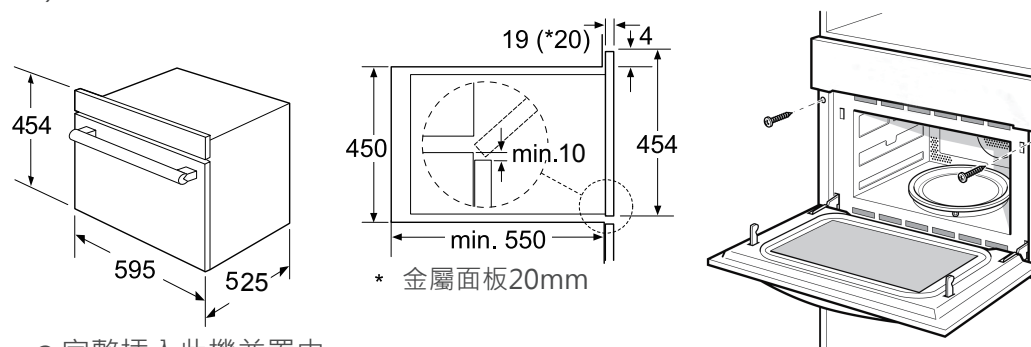

- 完整插入此機並置中
- 請勿捲曲電源線
- 用螺絲鎖緊定位
- 工作台和此機之間間隙不能用額外的板條封閉

九、首次使用前注意事項

首次清潔與加熱前，請記得去除此機正面之全部保護膜，若想了解更多資訊請看「四、使用注意事項」

第一次使用此機前.....

- 取出所有附件並清潔蒸氣烤箱。
- 通電加熱空機，新機通常第一次使用會有味道，建議使用於煮食前先快速加熱此機，有助於消除氣味。
- 使用前，最好用濕布將此機內部擦拭乾淨，以去除在包裝過程中累積的灰塵或殘餘包材。
- 按「▶」鍵，此機可被開啟並顯示主要選單功能。
- 按「⋯」鍵為烘烤功能，螢幕將顯示推薦溫度；可以將溫度調到最大。
- 按「▶」鍵，加熱空機至少1小時；使用此程序時請務必確認該空間具有良好的通風，並將其他房間門關閉以防氣味滲透進屋內。
- 讓此機降溫到室溫時，再用中性清潔劑混合熱水清潔機內，並用乾抹布擦乾，機門打開直到完全乾了再關閉。

十、操作說明







1. 時鐘設定

當此機通電後，「00:00」會閃爍，蜂鳴器響一次。











- 1) 按「」或「」鍵，設定正確時間(00:00與23:59之間)。
- 2) 時間設定正確後，按「」鍵，時鐘設定完成。

【注意】











- 1) 若要修改時鐘設定，請按住「」鍵3秒，實際時間消失，然後螢幕中的時間將閃爍；按「」或「」鍵，設定新時間並按「」鍵確認此設定。
- 2) 當設定時鐘時，長按「」或「」鍵；每次可調整10分鐘，短按它則每次可調整1分鐘。

【注意】當按「」鍵，可選擇烘烤、燒烤+風扇、燒烤











2. 「燒烤」模式

- 1) 按「」鍵，啟用功能選項。默認時間「10:00」顯示並出現功能圖示。若不在10秒內操作，將自動恢復原始狀態。
- 2) 按「」鍵或「」或「」鍵可選擇燒烤模式，默認燒烤火力為第3段。
- 3) 按「」鍵，可選擇燒烤火力。
- 4) 按「」或「」鍵，可選擇燒烤火力第3段(最大)、第2段或第1段(最小)。
- 5) 按「」鍵，可選擇時間設定，默認的燒烤時間為10分鐘。按「」或「」鍵可設定燒烤時間，最長燒烤時間為90分鐘。
- 6) 按「」鍵，啟動燒烤。







3. 「烘烤烹調」模式

- 1) 按「」鍵，啟用功能選項；默認時間「10:00」顯示並出現功能圖示。若不在10秒內操作，將自動恢復原始狀態。
- 2) 按「」鍵，或「」或「」鍵可選擇烘烤模式，默認火力為180度。
- 3) 按「」鍵，進入溫度模式。
- 4) 按「」或「」鍵，可選擇溫度從50度到230度，每次可調整5度。
- 5) 按「」鍵，可選擇時間設定，默認的時間為10分鐘，按「」或「」鍵可設定烘烤時間，最長時間為5小時。
- 6) 按「」鍵，啟動烘烤。







4. 「燒烤+風扇」模式

- 1) 按「」鍵，啟用功能選項；默認時間「10:00」顯示並出現功能圖示。若不在10秒內操作，將自動恢復原始狀態。
- 2) 按「」鍵，或「」或「」鍵可選擇燒烤+風扇，默認火力為180度。
- 3) 按「」鍵，進入溫度模式。
- 4) 按「」或「」鍵，可選擇溫度從35度到180度，每次可調整5度。
- 5) 按「」鍵，可選擇時間設定，默認的時間為10分鐘，按「」或「」鍵可設定燒烤+風扇時間，最長時間為5小時。
- 6) 按「」鍵，啟動烘烤+風扇。

5. 「自動烹調」模式

- 1) 待機模式下，按「」鍵一次，螢幕「*」亮起，進入解凍選單模式，再按此鍵可切換不同烹調種類如d01、P01、S01，此時可按「」或「」鍵選擇解凍、無蒸煮選單、蒸煮選單等3種烹調種類。當螢幕「A」亮起時，自動進入選單模式，默認符號重量，烹調時間與符號「kg」燈，螢幕顯示P01或S01。
- 2) 按「」鍵，螢幕閃爍顯示P01或S01，此時可按「」或「」鍵，選擇選單類別(P01-P12或S01-S36)。

【注意】







- (A) 對於無蒸煮選單(P01-P12)，按「」鍵確認選單選擇並自動進入選單選擇狀態的重量，此時可按「」或「」鍵，選擇自動選單重量烹飪時間顯示。
- (B) 對於蒸煮選單，此時若需調整默認烹調時間可按「」鍵，使默認烹飪時間閃爍，此時按「」或「」鍵調整烹飪時間選單。

3) 按「」鍵啟動自動烹調。

【注意】



- (A) 蒸煮自動選單之後，泵浦會將管路裡的水回收到水箱，因此會產生一些噪音。
- (B) 蒸煮自動選單之後，機腔與門板有水需做清潔。
- (C) 若該選單需預熱，預熱時請勿放入食物；當預熱到達需求溫度時，才能將食物放入並開始烹調。

6. 「解凍」功能

- 1) 於待機模式下，按「/A」鍵一次選解凍模式，螢幕「*」亮起，進入自動解凍模式；螢幕顯示d01，初始重量、解凍時間和解凍圖示亮起。
- 2) 按「」鍵確認選解凍模式，並進入解凍重量選擇狀態，按「」或「」鍵選擇自動解凍重量時間顯示。
- 3) 按「」鍵啟動解凍功能。

7. 「預熱」功能











預熱功能可在設置完功能後被啟動：烘烤、燒烤風扇。

- 1) 按「/A」鍵，螢幕則顯示預熱圖示。
- 2) 按「」鍵，啟動預熱功能；當溫度預熱到達時會聽到三個滴聲，可以打開門板或按「」鍵來停止預熱。

【注意】

預熱功能僅在您已經選擇上述模式之一時有效，預熱期間請勿放入食物，當預熱溫度到達時才放入食物開始烹調。

8. 「蒸煮」模式

- 1) 待機模式下，按「」鍵進入蒸煮模式，默認時間10:00亮起；按鍵幾次於蒸煮模式切換其他工作，也可按「」或「」鍵切換其他烹調方式。
- 2) 當您選擇蒸煮模式時，其圖示燈會從螢幕亮起，同時顯示「10:00」、「Min」和「°C」符號亮起，右邊的水箱圖示顯示當前水量(Water water, lack of water缺水)，默認溫度100亮起。
- 3) 按「」鍵，切換到溫度選擇，當溫度開始閃爍，此時按「」或「」鍵可選擇溫度(50、60、70、80、90、100)。
- 4) 按「」鍵選擇時間設定模式，默認時間為10分鐘。
- 5) 按「」或「」鍵選擇烹調時間，最長可到90分鐘。
- 6) 按「」鍵啟動蒸煮模式。

於此處加水

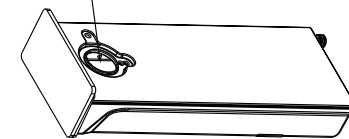

【蒸煮注意事項】

1. 蒸煮烹調前：

啟動蒸煮烹調模式前，若水箱水量不足，按「」鍵會有異常警鳴聲，且螢幕會顯示水量不足以提醒您要加水。

【注意】啟動蒸煮烹調前，請先清潔水箱。

2. 蒸煮烹調期間：

蒸煮烹調期間，若水箱水量不足，會有異常警鳴聲，且螢幕會顯示水量不足以提醒您要加水，加水後則會恢復正常運作。

3. 蒸煮烹調後：

- 1) 蒸煮烹調後，爐中管路裡的水將被抽回水箱，此程序將持續約1分鐘。
- 2) 爐中管路裡的水被抽回水箱之程序下，若水箱已滿，系統會鳴叫10次提醒您要清理水箱；倒空水箱後，系統則可持續運作抽水程序。

【注意】蒸煮烹調後請移除水箱內的水。

【偵錯代碼】

















以下偵錯代碼可能於蒸煮功能運作下發生：

錯誤碼E-06：水箱未放好



錯誤碼E-05：管路系統異常，須聯繫工程人員檢查，以下為可能性。



- 1-水感應器異常
- 2-水管異常
- 3-水泵異常
- 4-水箱異常

9. 「烘烤+蒸煮」模式



- 1)待機模式下，按「」鍵進入蒸煮模式，默認時間10:00亮起；按鍵幾次於蒸煮模式切換其他工作，也可按「」或「」鍵切換其他烹調方式。
- 2)當您選擇烘烤+蒸煮模式時，其圖示燈會從螢幕亮起，默認溫度180度。
- 3)按「」鍵，進入溫度選擇。
- 4)按「」或「」鍵可選擇溫度(180,190,200,210,220度)。
- 5)按「」鍵可調整蒸煮設定(10,20,30)，當蒸煮設定於螢幕閃爍，然後按「」或「」鍵設定蒸煮比率(默認30%)，若蒸煮設定未於螢幕閃爍，可按「」鍵讓它閃爍並按「」或「」鍵設定蒸煮模式。
- 6)按「」鍵選擇時間設定模式，默認的時間為10分鐘。
- 7)按「」或「」鍵選擇烹調時間，最長可到90分鐘。
- 8)按「」鍵啟動烘烤+蒸煮模式。

10. 孩童安全鎖功能

上鎖：於待機模式下，按「」鍵3秒，會聽到長的「滴聲」表示正進入了孩童上鎖狀態且「」燈亮起。





解鎖：於上鎖模式下，按「」鍵3秒，會聽到長的「滴聲」表示已解鎖狀態且「」燈會消失。

11. 顯示規範

- 1)當設定時若無其他操作，此機將於10秒後自動確認，首次的時鐘設定除外。
- 2)在設定程序期間，調整3秒後自動確認，自動選單除外，調整10秒後才確認。
- 3)當此機於設定或暫停狀態下，包括自動選單和解凍程序，在5分鐘內若不操作將會進入關閉狀態。
- 4)只要此機門打開，燈就會一直亮著。
- 5)只要此機是暫停狀態，燈就會一直亮著。
- 6)若機門於烹調作動時被打開，須按「」鍵才能繼續進行烹調。
- 7)可於任何狀態下按「」鍵來打開水箱。

12. 自動除垢功能

為了獲得最佳清潔效果，我們建議您隨機使用檸檬酸鈉洗滌劑來為蒸煮微波爐除垢，按照製造商包裝上的說明，建議在蒸煮功能運行20小時後使用除垢功能。

- 1)打開電源，取出水箱並注入1,000ml乾淨的水於水箱，加入一包除垢劑。
- 2)將水箱適度的推入機內。
- 3)於待機狀態下按「/A」鍵，螢幕「*」燈亮起，默認的模式d01，默認重量0.10，相應的烹調時間和「Kg」、「Min」燈會亮
- 4)重複按「/A」鍵，當「CLE」亮起，代表已進入除垢功能；「Min」和默認時間「20:00」亮起，水箱圖示顯示目前水量(Water水、lack of water水量不足、full of water滿水)，其他圖示消失。
- 5)按「」鍵啟動此功能。
- 6)此程序完成後等1分鐘，將水箱移出並將水倒掉，徹底清潔水箱。
- 7)再倒入乾淨的水於水箱內，並重複以上3-6之程序。

【注意】此除垢程序運作時不能被中斷，若操作過程被中斷了，則須從程序3開始重來整個程序。

蒸煮選單

自動選單	顯示	重量	蒸煮時間	火力
鱒魚	S01	200-600g	15 : 00-30 : 00	蒸煮100°C
鮭魚片	S02	200-600g	15 : 00-30 : 00	蒸煮100°C
白梭吻鱸	S03	200-600g	15 : 00-30 : 00	蒸煮100°C
蝦	S04	200-600g	10 : 00-25 : 00	蒸煮100°C
比目魚	S05	200-600g	15 : 00-30 : 00	蒸煮100°C
海扇類	S06	200-600g	10 : 00-20 : 00	蒸煮100°C
鱒魚片	S07	200-700g	15 : 00-30 : 00	蒸煮100°C
鯡魚	S08	200-600g	15 : 00-30 : 00	蒸煮100°C
鮪魚片	S09	200-600g	10 : 00-20 : 00	蒸煮100°C
螃蟹	S10	2-6	20 : 00-35 : 00	蒸煮100°C
雞腿	S11	4-10	25 : 00-40 : 00	蒸煮100°C
雞胸	S12	4-6	25 : 00-40 : 00	蒸煮100°C
肉丸	S13	200-600g	25 : 00-40 : 00	蒸煮100°C
雞翅	S14	4-8	15 : 00-30 : 00	蒸煮100°C
豬排,整片	S15	200-600g	15 : 00-30 : 00	蒸煮100°C
香腸	S16	4-10	10 : 00-25 : 00	蒸煮100°C
蛋於玻璃容器內	S17	1-8	5 : 00-15 : 00	蒸煮100°C
水煮蛋	S18	1-8	10 : 00-20 : 00	蒸煮100°C
溫泉蛋	S19	1-8	5 : 00-15 : 00	蒸煮100°C
白米+水	S20	/	25 : 00-35 : 00	蒸煮100°C
茄子	S21	200-600g	10 : 00-25 : 00	蒸煮100°C
豆類	S22	200-600g	20 : 00-35 : 00	蒸煮100°C
青花菜	S23	200-600g	10 : 00-25 : 00	蒸煮100°C

自動選單	顯示	重量	蒸煮時間	火力
花椰菜	S24	200-600g	15 : 00-30 : 00	蒸煮100°C
豌豆	S25	200-400g	15 : 00-30 : 00	蒸煮100°C
紅蘿蔔	S26	200-600g	20 : 00-35 : 00	蒸煮100°C
玉米棒	S27	1-10	15 : 00-30 : 00	蒸煮100°C
甜椒	S28	200-600g	05 : 00-20 : 00	蒸煮100°C
辣椒	S29	200-600g	05 : 00-20 : 00	蒸煮100°C
蘑菇	S30	200-600g	05 : 00-20 : 00	蒸煮100°C
韭蔥	S31	200-400g	05 : 00-20 : 00	蒸煮100°C
高麗菜芽	S32	200-600g	10 : 00-25 : 00	蒸煮100°C
芹菜	S33	200-800g	10 : 00-25 : 00	蒸煮100°C
蘆筍	S34	200-600g	15 : 00-30 : 00	蒸煮100°C
菠菜	S35	200-400g	05 : 00-20 : 00	蒸煮100°C
節瓜	S36	200-600g	10 : 00-25 : 00	蒸煮100°C

不蒸煮選單

自動選單	顯示	重量	蒸煮時間	火力
生比薩	P01	200	14 : 00	預熱/200°C 烘烤
		300	15 : 00	
		400	16 : 00	
		500	17 : 00	
		600	18 : 00	
蛋糕	P02	400	45 : 00	預熱/150°C
		500	50 : 00	
		600	55 : 00	

自動選單	顯示	重量	蒸煮時間	火力
蝦	P03	200	12 : 00	預熱/220°C
		400	14 : 00	
		600	16 : 00	
巧克力餅乾	P04	500	18 : 00	預熱/180°C
檸檬餅乾	P05	400	16 : 00	預熱/200°C
香腸	P06	200	10 : 00	預熱/220°C
		400	12 : 00	
		600	16 : 00	
手指食物	P07	200	12 : 00	預熱/220°C
		300	13 : 00	
		400	14 : 00	
麵包	P08	100	8 : 00	烤箱第3段
		150	8 : 30	
		200	9 : 00	
燕麥葡萄乾餅乾	P09	600	18 : 00	預熱/180°C
培根碎	P10	500	16 : 00	預熱/180°C
花生巧克力餅乾	P11	500	18 : 00	預熱/180°C
瑪芬	P12	840(70g*12)	20 : 00	預熱/180°C

十一、故障排除

正常	
蒸烤爐干擾電視接收	蒸烤爐運作時，收音機與電視接收可能受干擾，此外，類似小電器的干擾(如：攪拌器、吸塵器、電扇...等)則是正常的
內部照明燈昏暗	於低速烹煮時，燈光昏暗是正常的
爐門水氣凝結，熱空氣從通風口排出	蒸氣於烹調時從食物產生，大多會從通風口排出，但有少部分可能累積於溫度較低的地方(如：門板)，這是正常現象
烤箱啟動內無食物	禁止無食物運轉，這是非常危險的

故障	可能原因	補救
機器無法啟動	1) 電源線沒插緊	拔掉插頭，10秒後再插一次
	2) 保險絲燒斷或電路斷路器作動	更換保險絲或重設電路斷路器(須由我司專業人員維修)
	3) 插座故障	連接其他電器測試插座
機器無法加熱	4) 門沒關好	將門關好
玻璃轉盤在蒸烤爐運作時產生噪音	5) 滾輪髒汙殘留在機器底部	參考「使用注意事項」中相關清潔注意事項

根據電器和電子設備(WEEE)的廢棄指示，應單獨收集和處理電器和電子設備；未來無論何時當您需要丟棄此產品時，請勿當成一般用品將其丟棄，請將此產品放到電器和電子設備回收點處置。

十二、各部名稱

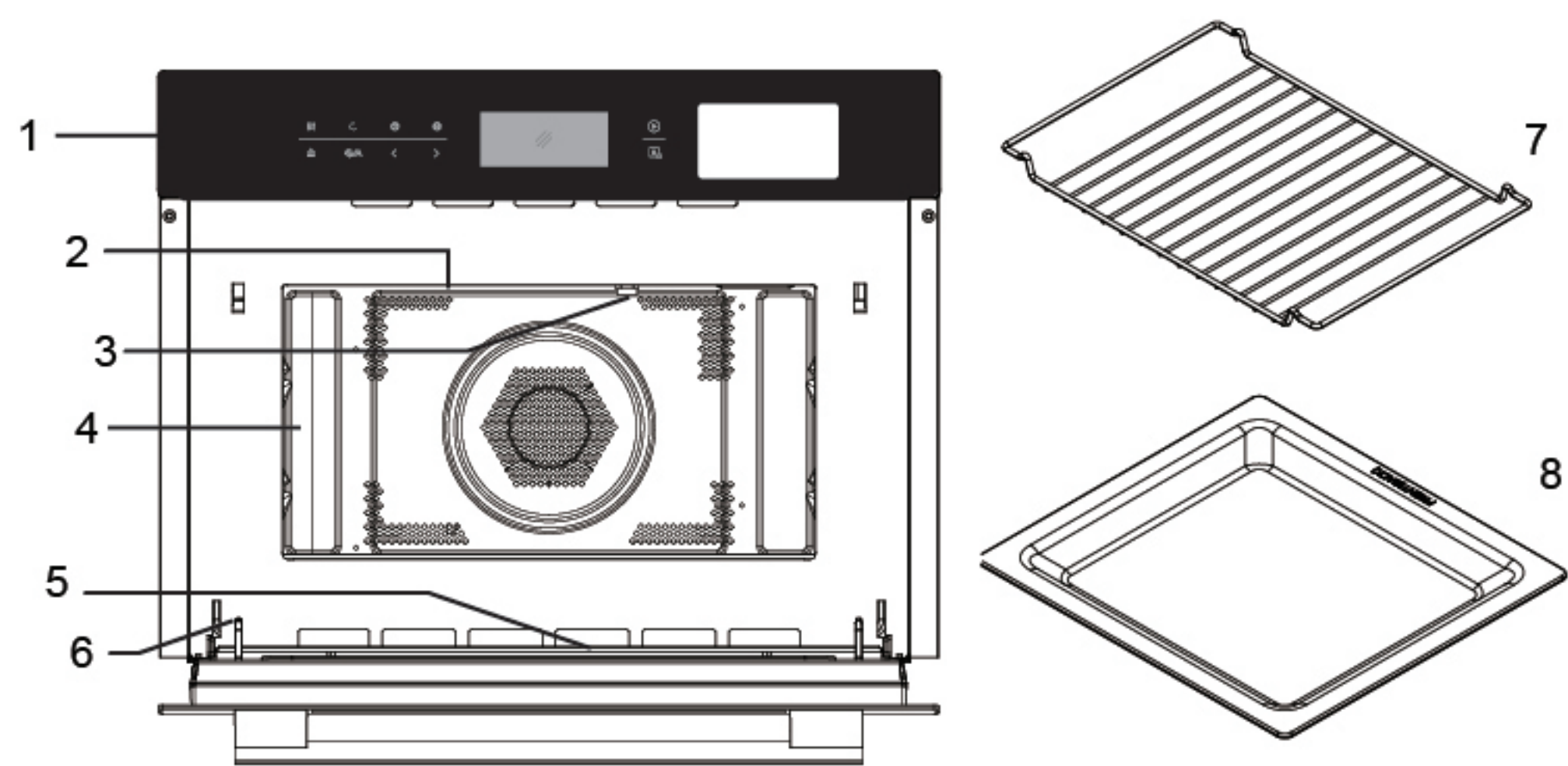

- | | | | |
|---------|---------|-------|--------|
| 1. 控制面板 | 2. 格架元件 | 3. 燈 | 4. 機腔 |
| 5. 門板玻璃 | 6. 門扣 | 7. 烤架 | 8. 烹調盤 |

十三、產品規格

機型	JT-EB112蒸氣烤箱
額定電壓	220V~ 60Hz
額定輸出功率(燒烤)	1100W
額定輸出功率(烘烤)	1600W
額定輸入功率(蒸爐)	1500W
額定輸入功率(最大)	3100W
烤箱容積	34L
外部尺寸	595x525x454 mm
淨重	約 29kg

